

MUSTTEL



MX200



• Commandes électrohydrauliques proportionnelles avec la possibilité de réglage

de la vitesse de tous les mouvements, aussi bien du sol que de la nacelle.

- Parallélogramme hydraulique de maintien à niveau nacelle.
- Sortie hydraulique des éléments télescopiques des bras.
- Chemins de câbles internes aux bras.
- Clapets de blocage sur tous les mouvements.
- Pompe manuelle pour manoeuvre d'urgence.
- Arrêt coup de poing en cas de panne.
- Démarrage et arrêt du moteur depuis la nacelle.
- Dispositif interdiction sortie télescopique avec les bras au repos.

En option: rotation hydraulique de la nacelle (60°+60°)



• Elektrohydraulische Proportionalsteuerung der Bewegungen für eine

feinfühlig Wahl der Arbeitsgeschwindigkeiten vom Korb oder vom Boden aus.

- Hydrostatische Nivellierung des Arbeitskorbes.
- Vollhydraulische Aus- und Einfahren der Teleskope durch mehrstufige Zylinder.
- In Teleskope geschützt liegende Kabel und Hydraulikschläuche.
- Sicherheits-Rückschlagventile für jeden Hydraulikkreis der einzelnen Bewegungen.
- Notablass mittels Handpumpe.
- Notstop-Einrichtung.
- Starten und Stoppen des Fahrzeugmotors vom Arbeitskorb aus.
- Ausfahrsperre der Teleskope in der Transportstellung.

Zubehör: hydraulische Korbdrehung (60°+60°)



• Comando elettroidraulico proporzionale con regolazione della velocità di tutti i movimenti

sia dal cestello che da terra.

- Parallelismo idrostatico del cestello.
- Uscita oleodinamica degli sfili telescopici dei bracci.
- Tubi e cavi installati all'interno dei bracci.
- Valvole di blocco su ogni movimento.
- Pompa a mano di emergenza.
- Pulsante di arresto in caso di avaria.
- Avviamento e arresto del motore dal cestello.
- Dispositivo di interdizione uscita telescopica con bracci a riposo.

A richiesta: rotazione idraulica del cestello (60°+60°)



• Proportional electrohydraulic controls with speed control of all movements from the working cage and at ground level.

- Hydrostatic levelling of the cage.
- Hydraulic extension of the telescopic booms.
- All cables and hydraulic pipes running inside the booms.
- Lock valves on every movement.
- Emergency hand pump.
- Stop signal for emergency.
- Engine stop/start facility in the cage.
- Locking device of the extension of the telescopic booms in travelling position.

Optional: hydraulic cage rotation (60°+60°)

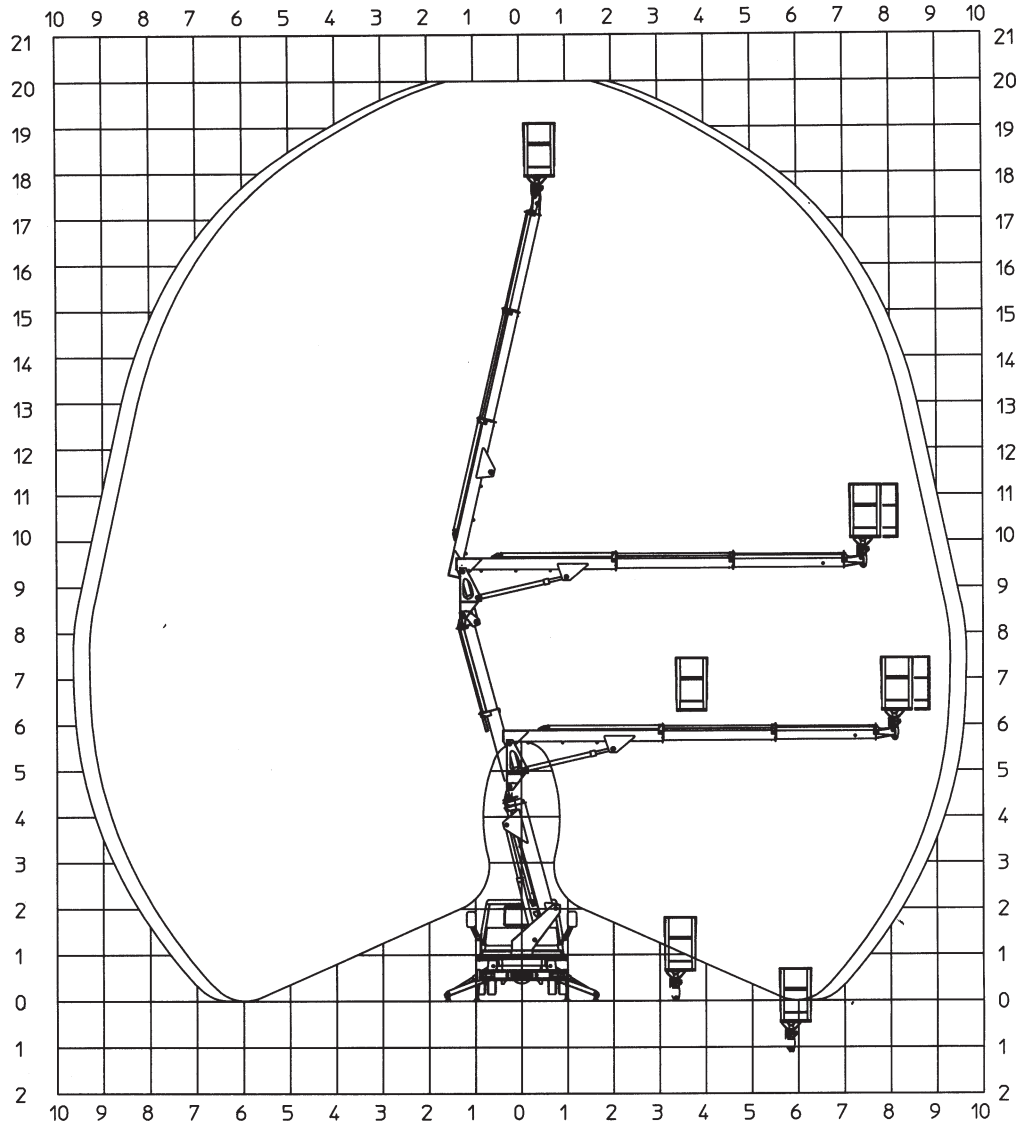
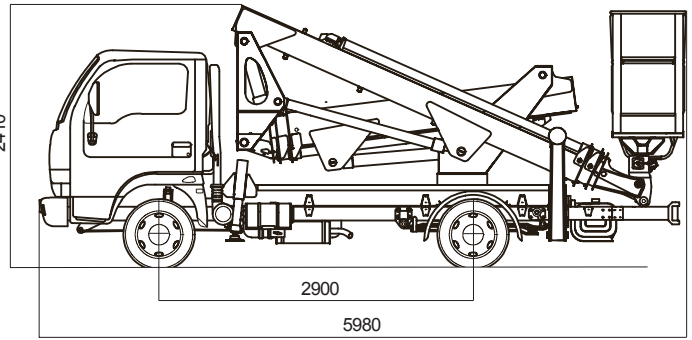

| | | | | |
|-------------------------------|---------------------------------------|-----------------------------|-----------------------------------|----------------------|
| Hauteur de travail maxi env. | Maximum working height approx. | Maximale Arbeitshöhe ca. | Altezza max. di lavoro ca. | 20,00 m |
| Hauteur plancher nacelle env. | Maximum platform height approx. | Maximale Plattformhöhe ca. | Altezza piano calpestio ca. | 18,00 m |
| Déport de travail maxi env. | Maximum working outreach approx. | Maximale Reichweite ca. | Sbraccio max. di lavoro ca. | 9,30/9,65 m |
| Rotation de la tourelle | Turret rotation | Schwenkbereich | Rotazione torretta | 360° |
| Course totale de télescopage | Telescopic amplitude of booms approx. | Teleskopausschub ca. | Escursione telescopica bracci ca. | 3,88+4,44 m |
| Dimensions maxi nacelle | Cage dimensions | Arbeitskorbbmessungen:LxBxH | Dimensione cestello | 1,40 x 0,70 x 1,10 m |
| Charge utile en nacelle | Safe working load on cage | Tragfähigkeit | Portata cestello | 200 kg |
| Dévers maxi admissible | Maximum admissible slope | Maximale zulässige Neigung | Pendenza ammissibile | 1° |

MULTITEL
PAGLIERO

Sede e stabilimenti:

Via Statale, 114 - 12030 MANTA (CN) ITALY
Tel. +39 0175 255211 - Fax +39 0175 255255
E-mail: info@pagliero.com-web:www.pagliero.com

Filiale di Torino

Assistenza
Corso Piemonte, 54
10099 S. MAURO T. (TO)
Tel. +39 011 2236792
Fax +39 011 2236761

Filiale di Milano

Vendita e assistenza
Via Vicinale Offelera
20047 BRUGHERIO (MI)
Tel. +39 039 883393-4
Fax +39 039 2872140

MULTITEL
INTERNATIONAL

France
87, Rue du Morellon
38070 St. Quentin Fallavier
Tel. +33 04 74 94 63 19
Fax +33 04 74 94 46 97

Für Deutschland

Jerry W. Kist
107, Rue Ten Eycken
4850 PLOMBIERES
Tel. +32 47 755 56 67
Fax +32 87 78 41 48